

ビル空調システムおよび換気ダンパー用  
スプリングリターンアクチュエーター

- ・ダンパーサイズ 約 0.5 m<sup>2</sup>
- ・トルク 2.5 Nm
- ・定格電圧 AC 230 V
- ・制御 開 / 閉



## テクニカルデータ

電気特性	定格電圧	AC 230 V、50 / 60 Hz	
	動作電圧範囲	AC 85 ~ 264 V	
	消費電力	2.5 W (定格トルク) / 1.5 W (非動作時)	
	ワイヤサイズ	5 VA	
機能一覧	接続	ケーブル 1 m, 0.75 mm <sup>2</sup> × 2	
	トルク (定格)	モーター	Min. 2.5 Nm (定格電圧)
		スプリング	Min. 2.5 Nm
	回転方向	表裏 (L側/R側) 取り付け位置により反転	
	手動操作	不可	
	回転角度	Max. 95° 両端のメカニカルエンド・ブロックにより調整可能 (37%~100%の範囲で、2.5%ごとの調整)	
	動作時間	モーター	75 秒 (90°)
		スプリング	<25 秒
	作動音	≤50 db (A)	
	対応スピンドル	直径 6 ~ 12.7 mm	
位置表示	機械式 (クランプと兼用)		
ライフタイム	フルサイクル Min. 60,000 回以上		
動作環境	感電保護	クラス II (Protective insulated)	
	保護構造	IEC/EN	IP42
	ノイズ (EMC指令)	CE 2004/108/EC	
	低電圧指令	CE 2006/95/EC	
	適合規格	IEC/EN	IEC/EN 60730-1, IEC/EN 60730-2-14
	電気保安基準	Type 1.AA	
	過電圧カテゴリ	III	
	定格インパルス電圧	4 kV	
	汚染防止レベル	3	
	動作温度範囲	-30 ... +50°C	
	保存温度範囲	-40 ... +80°C	
	動作湿度範囲	95 % 以下, 結露ないこと	
	メンテナンス	メンテナンスフリー (非分解式)	
	重量	重量	約 0.69 kg

## 安全上の注意

- ・ 当該品は、指定された分野以外 (特に航空機等) で使用しないでください。
- ・ 屋外でのアプリケーション: 水 (海)、雪、氷、日射、又は腐食ガスがアクチュエーターに直接干渉しない場合で、常にデータシートに、従う事ができる場合のみ可能です。
- ・ 供給電圧に注意してください。
- ・ 設置は適切な訓練を受けた技術者が行い、適用されるすべての法規、団体の基準に従わなくてはなりません。
- ・ 当該品は非分解式で、ユーザーによる部品交換はできません。また交換部品の供給も行っておりません。
- ・ 電線を取り外してはいけません。
- ・ 当該品は電気・電子部品を含む為、各自治体の条例、規則に従い適切に処理してください。
- ・ 仕様は予告無く変更することがあります。

※要求トルク ダンパー操作に要求されるトルクを計算する場合、断面積、形状、設置方法、気流の状態に関してダンパーメーカーから供給されるすべてのデータを考慮することが重要です。

## 製品の特徴

操作モード アクチュエーターは、操作位置に動作すると同時に内蔵スプリングを引っ張ります。給電が停止するとその内蔵スプリングの力によって、ダンパーが緊急位置に戻されます。

## 製品の特徴

- 簡単に直接的な設置** ダンパースピンドルをユニバーサルクランプで固定して、アンチローテーション・ストラップを使う事により、アクチュエーター自身の回転を防ぐ。
- 高い信頼性** 過電流保護機能を内蔵しており、リミットSW無しでメカニカルエンドに達すると自動的に停止します。
- 回転角度の調整が可能** メカニカルエンドを調整することにより回転角度の調整が可能です。

## アクセサリ

機械式アクセサリ	アクチュエーター・アーム TF..	AH-TF
	延長シャフト 170 mm (ダンパースピンドルΦ6 ~ 20 mm)	AV6-20
	ダンパー・クランクアーム KH8 用 M8ストレート・ボールジョイント	KG10A
	ダンパー・クランクアーム KH8 用 M8アングル・ボールジョイント	KG8
	ダンパースピンドル用 クランクアーム	KH8
	TF..用 固定ネジキット	SB-TF
	TF..用 回転リミッター	ZDB-TF
	フォームフィット・アダプター GR、14x14x40 mm	ZF8-TF
	TF..用 リンケージ・マウントキット	ZG-TF1

## 配線図

**注意!**

- 供給電圧に注意してください。
- 他のアクチュエーターと並列接続が可能。機器仕様を参考にしてください。

AC 230 V, 開 / 閉

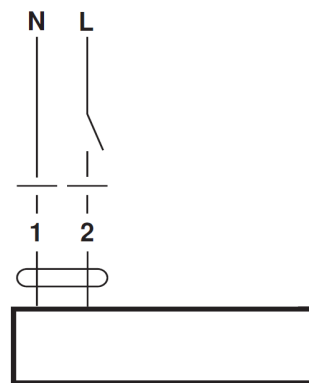

ケーブル色 :

- 1 = 青
- 2 = 茶

## 寸法図

スピンドル長 (mm)

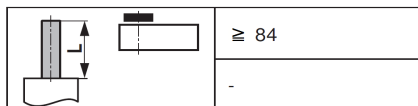

クランプ径 (mm)

6~12.7	6~12.7

